

BETRIEBSANLEITUNG

Operating Instruction • Instructions de service • Handleiding • Bruksanvisning • Istruzioni per la manutenzione

Ringlokschuppen 9475

D A C H A C H T U N G ! Nicht für Kinder unter 3 Jahren geeignet wegen funktions- und modellbedingter scharfer Kanten und Spitzen, Verschluckungsgefahr. **GB WARNING!** Not suitable for children under 3 years of age due to the functional sharp edges and points required in this model. Danger of swallowing. **F AVERTISSEMENT!** Ne convient pas pour des enfants de moins de 3 ans, en raison des fonctions d'utilisation et des formes à arêtes tranchantes du modèle. Danger d'aspiration. **NL WAARSCHUWING!** Niet geschikt voor kinderen onder de 3 jaar vanwege functionele en/of modelgegevens scherpe randen en punten. Verslikingsgevaar. **I AVVERTENZA!** Non adatto ai bambini di 3 anni a causa degli spigoli e delle parti sporgenti. Pericolo di soffocamento. **E AVVERTENZA!** No apropiado para niños de menos de 3 años, debido a que este modelo requiere cantos y puntas funcionales agudas. Peligro de que sea ingerido. **DK ADVARSEL!** Er ikke egnet til børn under 3 år, p. g. a. funktions- og modelbetingede skarpe kanter og spidser, - kan sluges. **P AVISO!** Não conveniente para crianças sob 3 anos devido às bordas agudas funcionais e pontos exigiram neste modelo assim como perigo de engolir. **GR ΠΡΟΒΛΗ!** Το παιχνίδι αυτό δεν επιτρέπεται να παίζεται από παιδιά ηλικίας κάτω των 3 ετών λόγω των κορυφών και των αιχμηρών ή των κωνικών τμημάτων. **SF VAROITUS!** Ei soveltu tukehtumisvaaran vuoksi alle 3-vuotiaalle lapsille. Sisältää toimivuuden ja muotoilun kannalta oleellisia teräviä reunoja ja piikkejä. **S VARNING!** Inte lämpligt för barn under 3 år därför att där finns spetsar och vassa kanter och fara för svälning. **CZ VAROVÁNÍ!** Nevhodné pro děti do 3 let; funkční díly mají ostré hrany a špičky, nebezpečí spolknutí malých součástek a dílů. Uchovávejte a dodržujte toto upozornění. **PL OSTRZEŻENIE!** Zabawka ze względu na cechy działania, budowę modelu z ostrymi krawędziami oraz możliwością połknięcia mniejszych części nie jest przystosowana dla dzieci poniżej 3 lat. **SLO OPOZORILO!** Ni primerno za otroke do 3 leta starosti zaradi funkcionalno ostrih robov in konic, kot tudi nevarnosti požitja.

Inhalt:				
3 x 2374	10 x 2379-3	1 x 2382-1	3 x 2387	1 x 2391 Satz
3 x 2375-1	2 x 2379-4	1 x 2382-2	3 x 2388-1	Zubehörteile
3 x 2375-2	2 x 2379-5	3 x 2382-3	3 x 2388-2	
1 x 2376-1	2 x 2379-6	3 x 2382-4	6 x 2388-3	1 x Satz
3 x 2376-2	2 x 2379-7	8 x 2383	3 x 2389-1	Haftetiketten
3 x 2377	2 x 2379-8	2 x 2384-1	3 x 2389-2	
1 x 2378-1	2 x 2379-9	6 x 2384-2	3 x 2389-3	4 x 0394
2 x 2378-2	2 x 2379-10	12 x 2384-3	6 x 2390	Druckfedern
24 x 2379-1	2 x 2380	1 x 2385	4 x 2392	1 x Tube
10 x 2379-2	12 x 2381	1 x 2386	3 x 2393	Klebstoff

Zusammenbau des Ringlokschuppens 9475

Alle Teile sind im Inhaltsverzeichnis mit Teilnummer und Stückzahl aufgeführt. Abbrechen der erforderlichen Teile von ihren Angüssen je nach Baufortschritt. Außereiste sind mit einem scharfen Messer zu entfernen.

Für den nachfolgend beschriebenen Zusammenbau den beiliegenden Klebstoff „UHU-plast“ verwenden.

Füllstücke und Fensterverglasungen in die Seitenwände, Rückwände und Tore kleben (Fig. 1 und 2). Querbinder und Seitenwände in Grundplatte 2374 einstecken und verkleben. Rückwände einkleben, wobei Rückwand mit Tor an beliebiger Stelle eingesetzt werden kann (Fig. 3).

Anschlagplatte 2375-2 in Zuggestänge 2375-1 einstecken - **nicht kleben**. Türmechanismus einsetzen: Zuerst Kipprahmen 2376-2 einführen und in Führungsleiste vor Rückwand stellen. In Aussparungen seitlich am Zuggestänge 2375-1 stecken. Tore in Bodenplatte einstecken. Zuggestänge 2375-1 oben in Tore einhängen - **nicht kleben**. Den Stift 2393 für die Handbetätigung durch Kipprahmen 2376-2 und Bohrung in der Rückwand stecken - **nicht kleben**. Türsturz 2385 einkleben. Druckfedern 0394 auf die nach innen weisenden Zapfen am Zuggestänge 2375-1 stecken. Türmechanismus muß sich durch Verschieben **leicht** betätigen lassen (Fig. 4). Fensterverglasungen in Oberlichter und Dachfenster einkleben. Mittlere Dachplatten 2389-2 mit Oberlicht 2387 nach Skizze 5a montieren. Mit einem Gummibändchen fixieren bis Klebstoff ausgehärtet ist.

Zur Sicherung des Türmechanismus nur die hinteren Dachplatten 2389-3 und vorderen Dachplatten 2389-1 aufkleben. Die mittleren Dachplatten 2389-2 werden nur aufgesteckt, um gegebenenfalls in das Innere des Lokschuppens greifen zu können (Fig. 5). Schornsteine und Dachschrägen ankleben. Haftetiketten aufkleben. Zubehörteile wie Lampen, Uhr, Telefonkasten, Leiter usw. nach eigener Wahl anbringen (Fig. 6).

Mit Plakafarben kann der Lokschuppen gealtert werden.

Ist ein Durchfahren des hinteren Tores erwünscht, muß die Anschlagplatte 2375-2 aus dem Zuggestänge 2375-1 gezogen werden (Fig. 7). Dann mit einem scharfen Messer die Sockelleiste an der Grundplatte 2374 ausschneiden (Fig. 8). Es können auch einzelne Lokstände oder mehrere Lokschuppen aneinander gebaut werden. Dazu sind sie entweder nach Entfernung der Zubehörteile mit den Seitenwänden aneinander zu kleben oder es wird ein Querbinder eingesetzt, der zusätzlich jeder Packung beiliegt. Fig. 11. Bei dieser Montageart muß das Füllstück am Querbinder, Fig. 9, zwischen die Türstürze eingesetzt werden, Fig. 10. Bei Anbau einzelner Lokstände ist der Türsturz entsprechend abzulängen.

Pro Lokstand wird ein Gleis 9100 benötigt. Bei Verwendung der Drehscheibe beachte Fig. 12, bei Verwendung der Dreiwegweiche Fig. 13. Gleise durch vordere Tore einschieben. Darauf achten, daß Gleise unter Halteklammern gleiten und zum Anliegen kommen.

Eine gleichmäßige Ausleuchtung des Lokschuppens wird durch den Einbau von Lichtleitern **9458** erzielt, wobei das beste Ergebnis erreicht wird, wenn man pro Lokstand einen Lichtleiter einbaut. Als Stromzuführung ist an der beiliegenden Glühlampe ein Zwillingsdraht von ausreichender Länge (ca. 50 cm) anzulöten. Die Aussparungen des Lichtleiters mit Glühlampe zum Dach zeigend auf die an den vorderen und hinteren Dachplatten angebrachten Zapfen stecken und mit etwas Klebstoff befestigen (Fig. 14). Anschlußdrähte im Innern des Lokschuppens nach unten herausführen. Darauf achten, daß dabei der Türmechanismus nicht behindert wird.

FLEISCHMANN

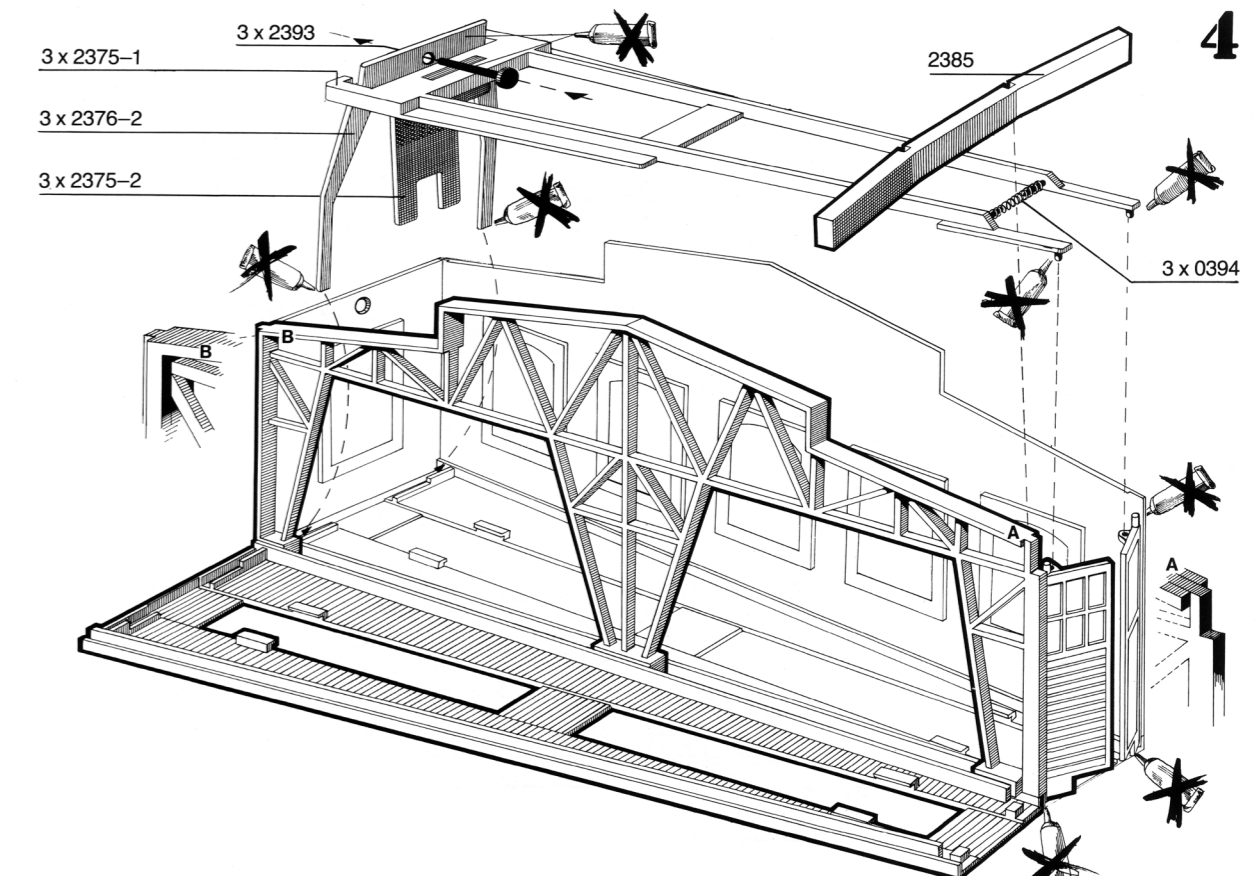
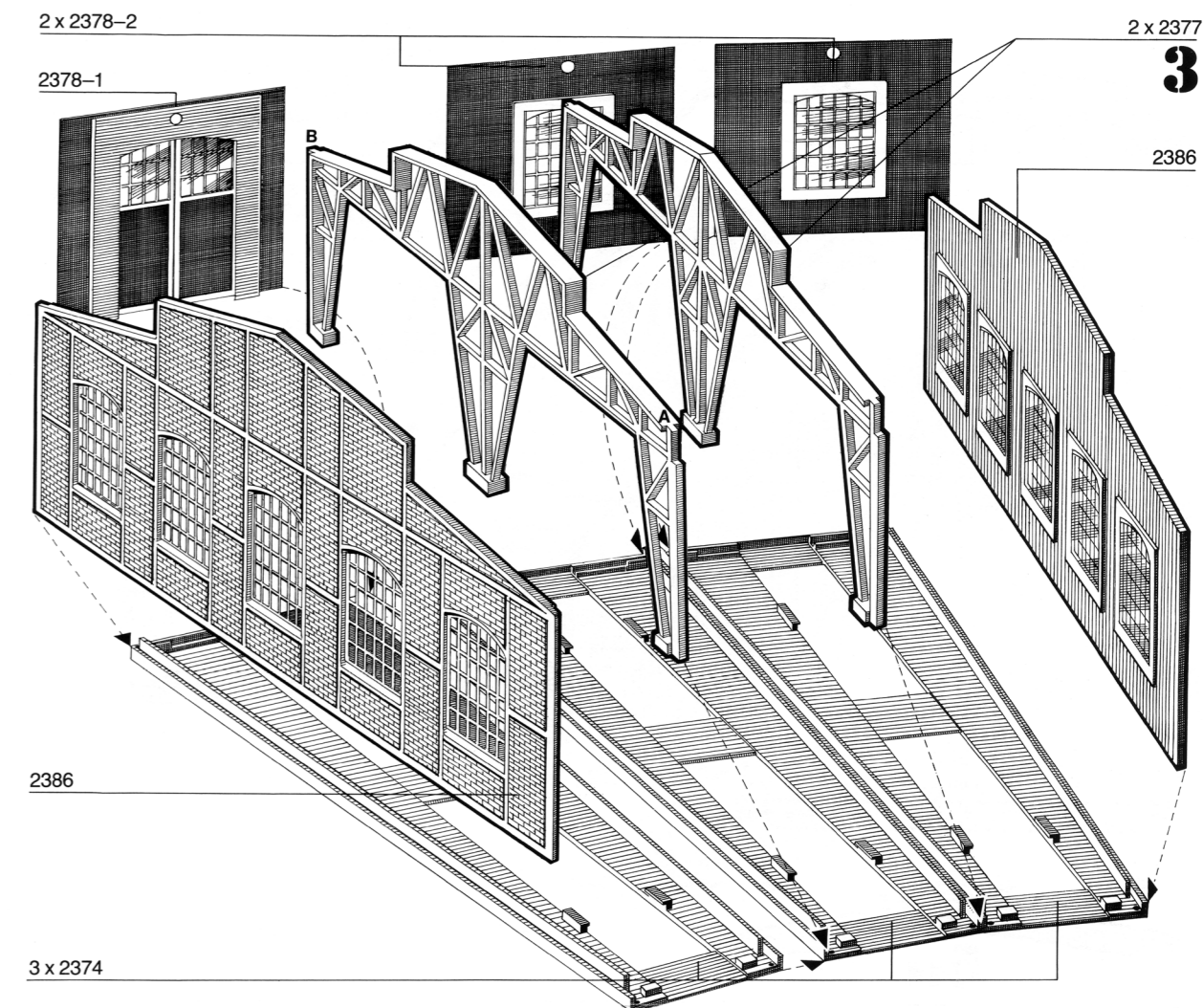
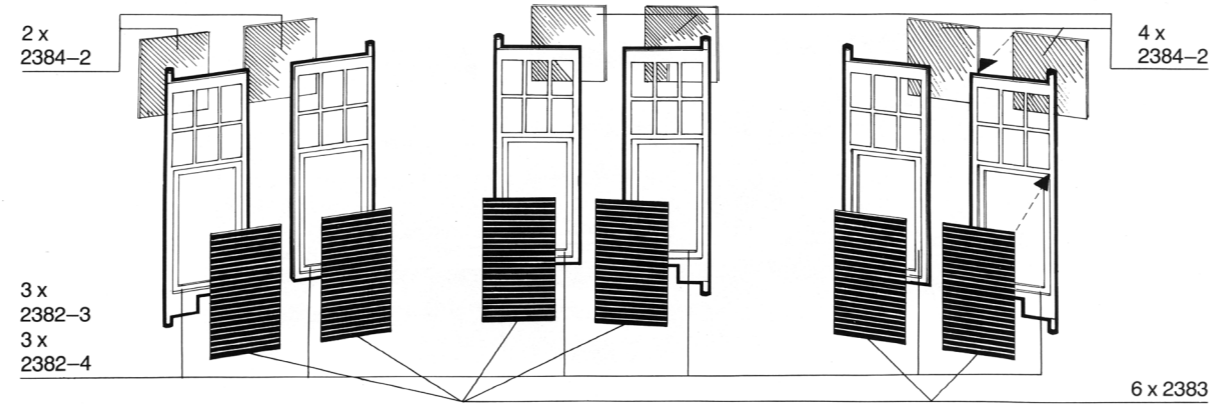
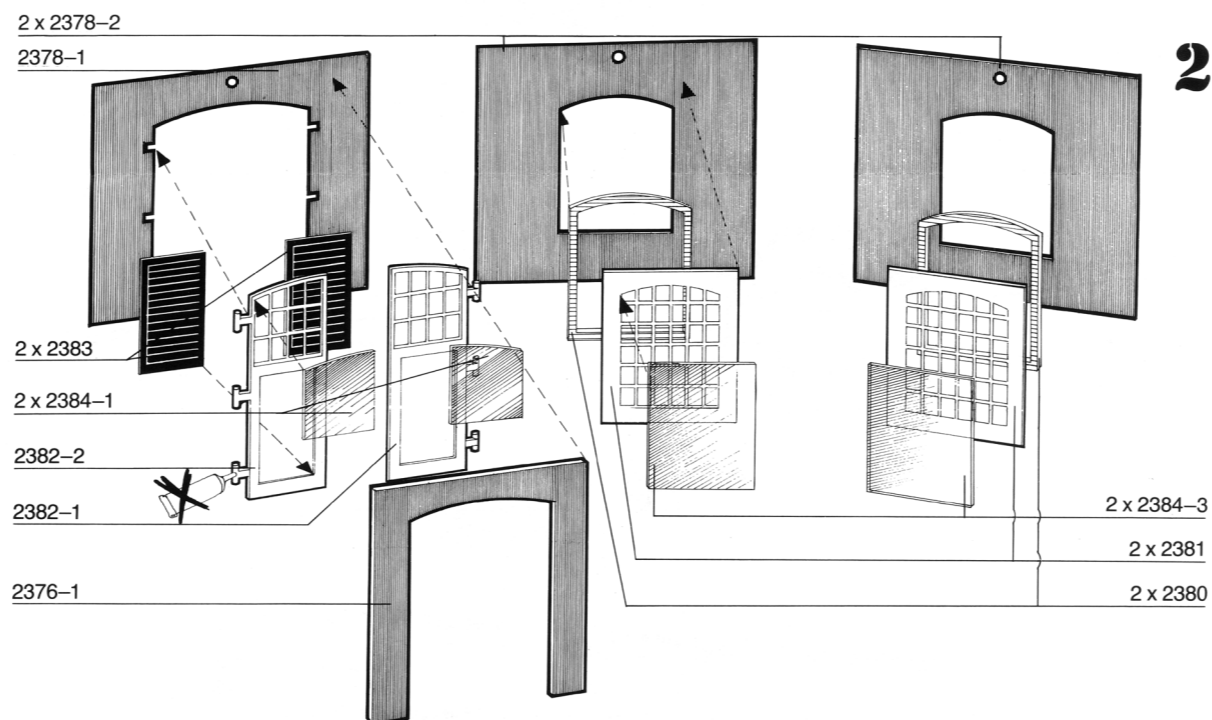
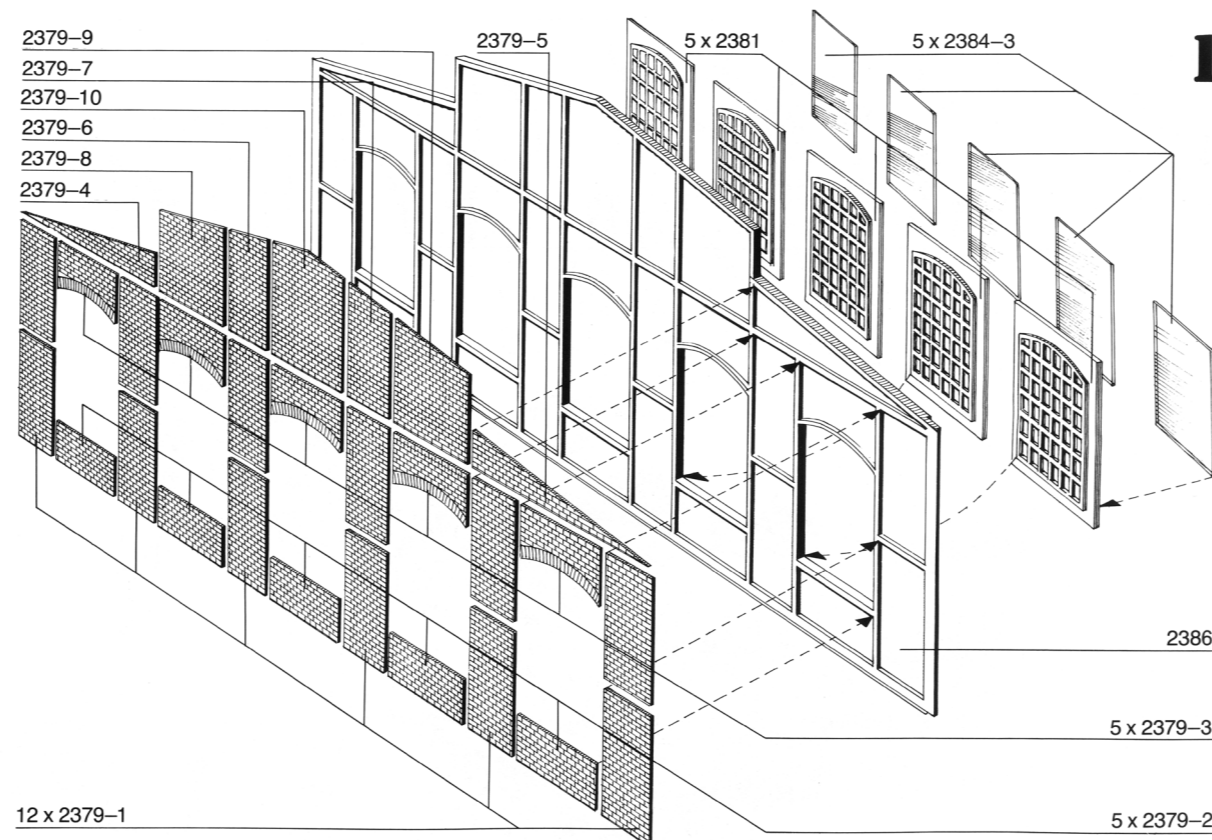

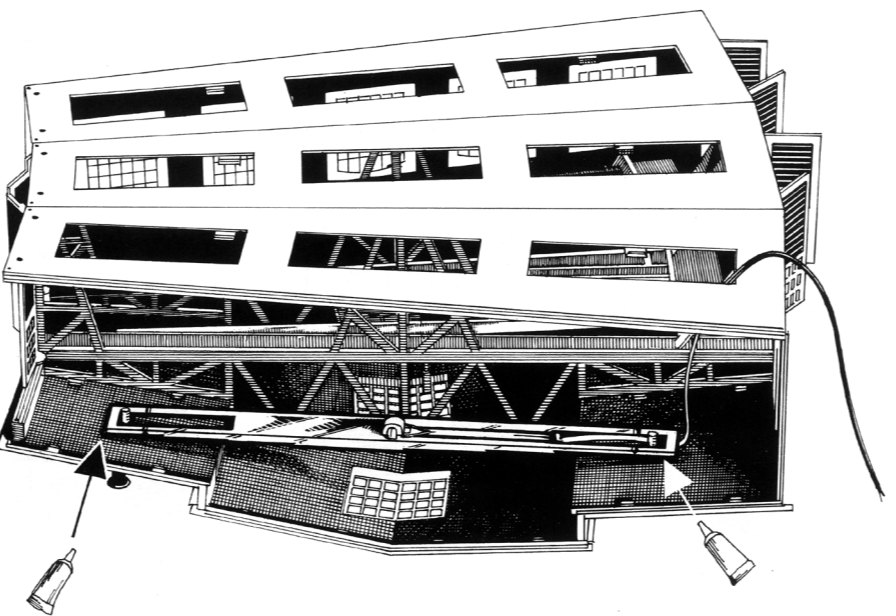
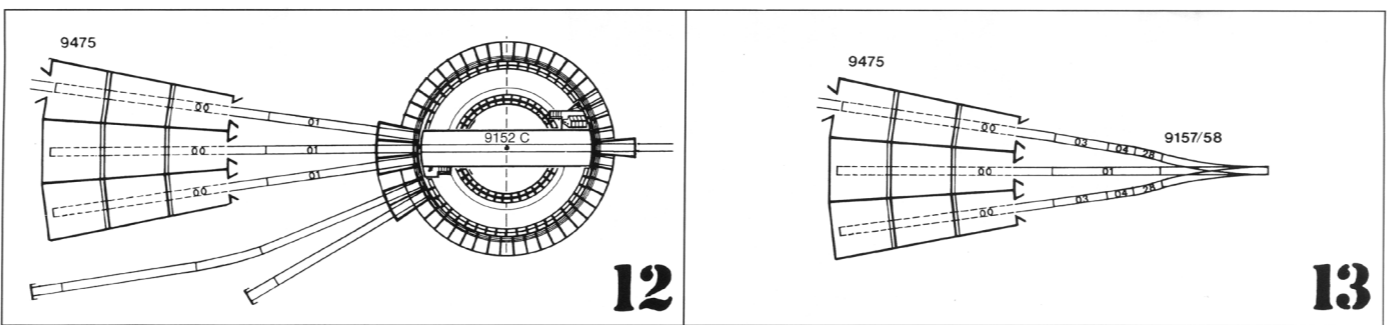
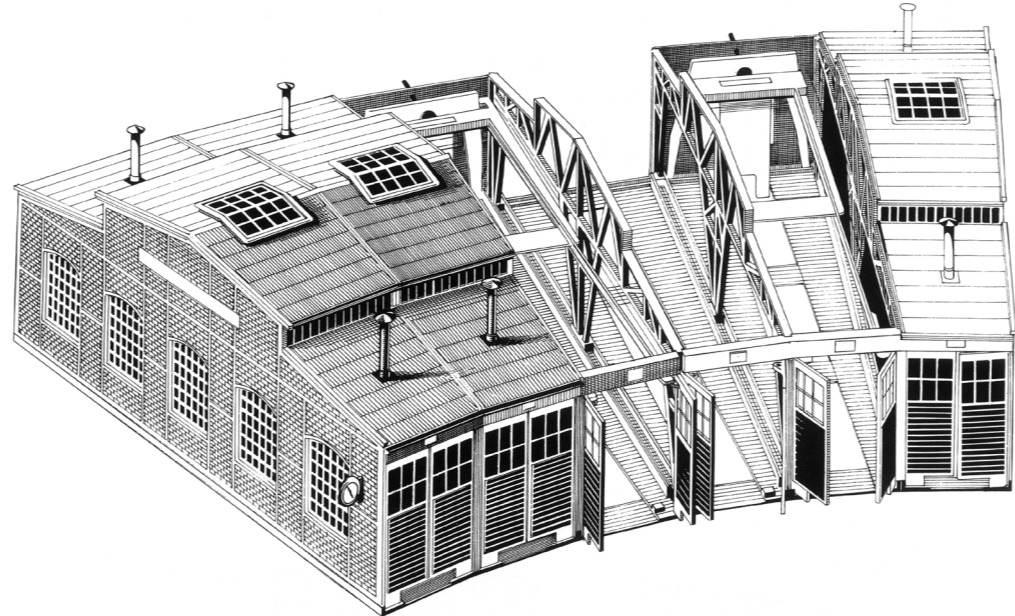
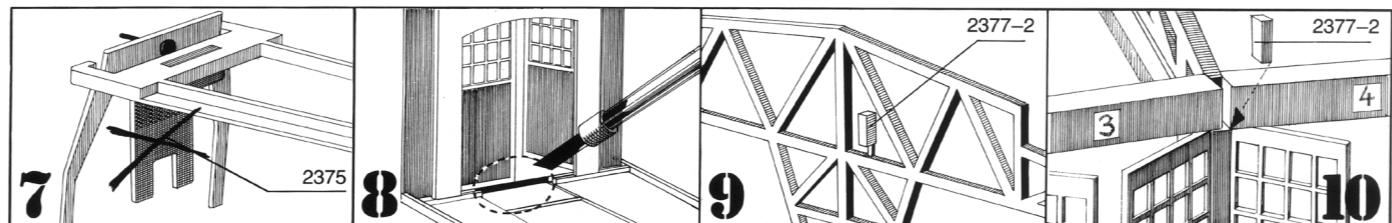
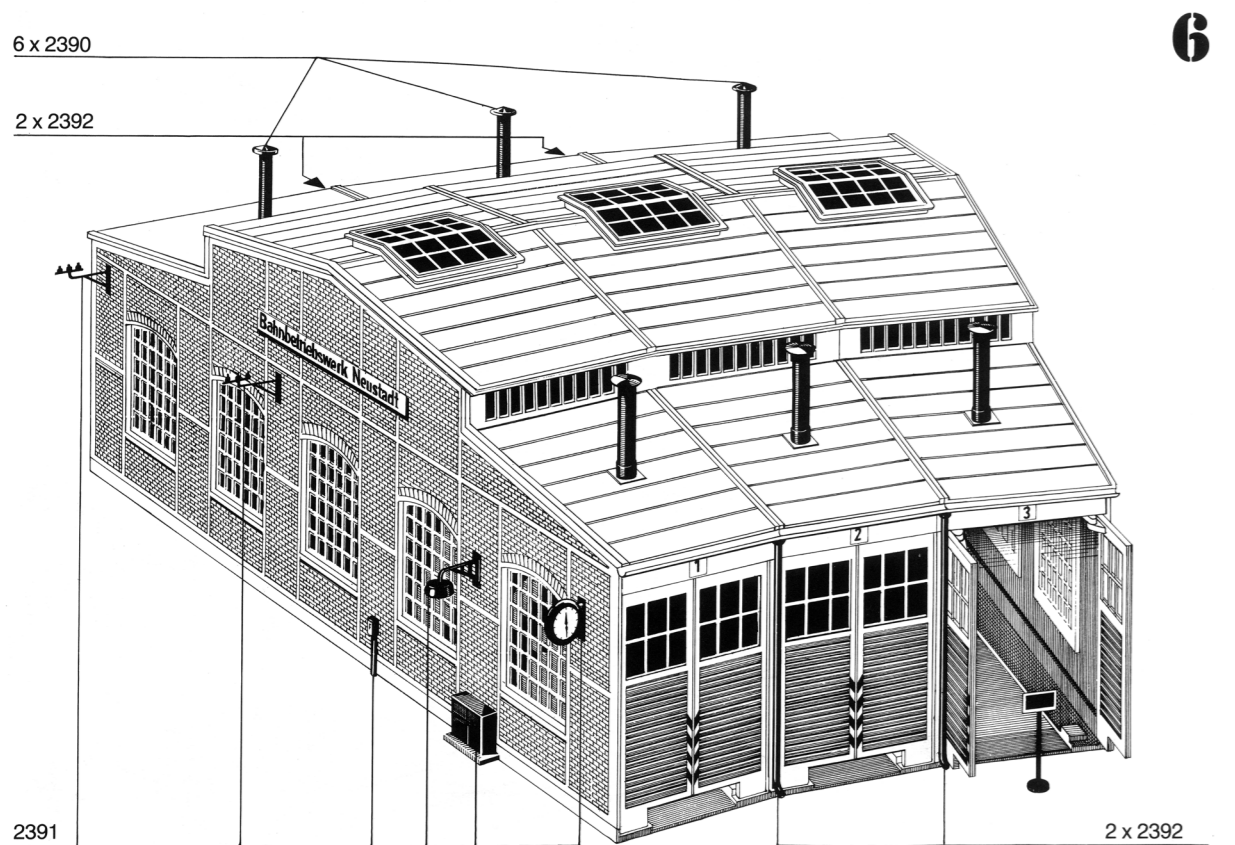
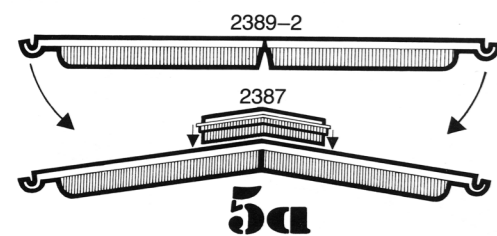
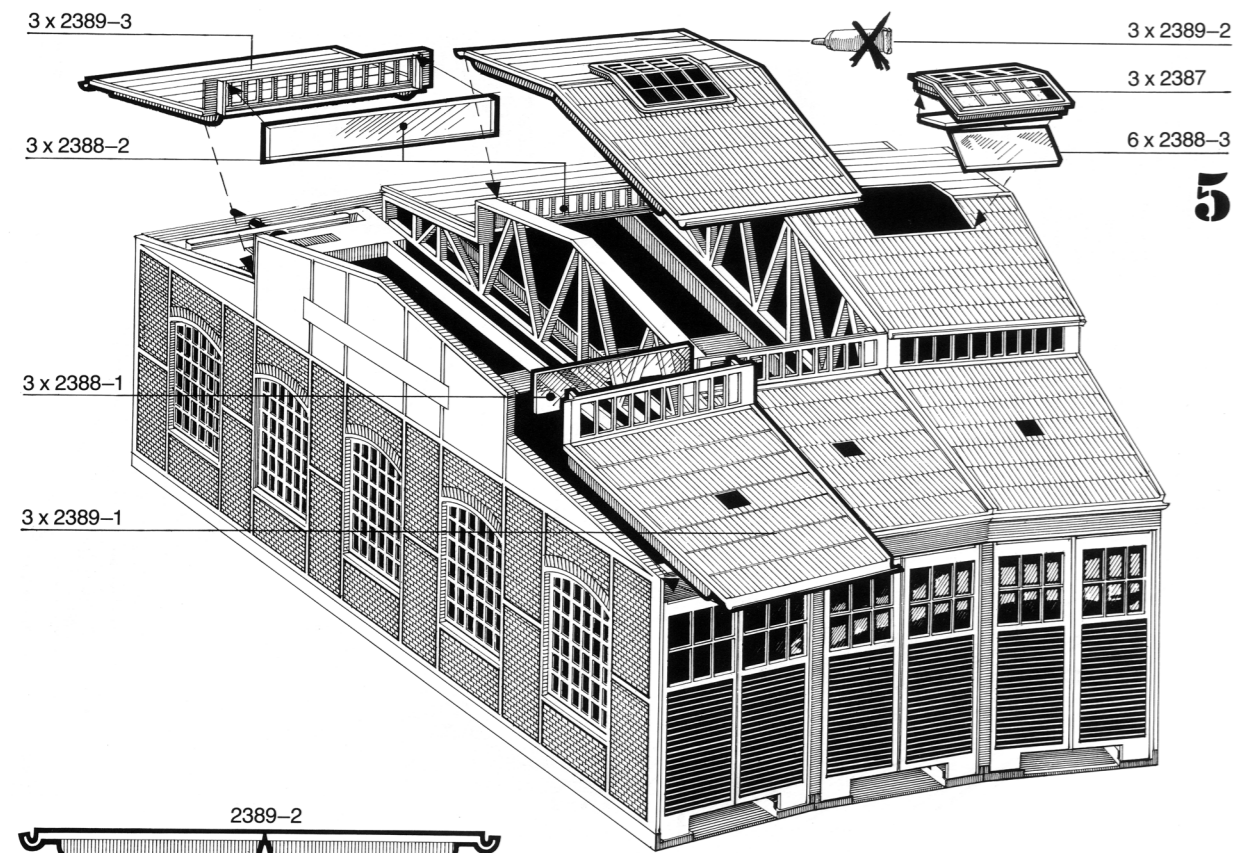

Assembly of roundhouse loco-shed 9475.

All parts are presented on a packing list with their part numbers. Break off the necessary pieces as you need them. They can be cut off with a sharp knife. Uhu glue should be used when following the instructions below. This is supplied with the kit. The filling-in sections and the window glass section for the side walls, back walls and doors, should be stuck in as in fig. 1 and 2. The cross-sections and side walls are now placed in the grooves of the three base sections and then stuck down. The back walls can now be stuck down, it does not matter where each of the three sections are placed, as they are all of equal size (fig. 3). The striking plate 2375-2 and the bars 2375-1 are put together — **but not glued**. Inserting the door mechanism: situate the balancing frame 2376-2 in the ridge in front of the back wall. At the top it is situated in the notches of the bars 2375-1. The bars themselves are attached to the tops of the doors — **but do not glue**. Glue in the lintel above the doors. Then the whole mechanism should operate gently (fig. 4). Glue in the window sections in the roof. Next put in the lower roof sections, place in the window sections and then the upper roof sections can be put into position. At last the skylights in the roof can be stuck down (fig. 5). Now the chimneys, gutters and roof leading can be put into position. You can assemble other accessories such as lamps, the clock and electrical boxes etc. as you wish. If you wish to take a train straight through the shed, via the back door, the striking plate and bars (2375-2 and 2375-1) must be removed (fig. 7), cut away the ridge on the base 2374 with a sharp knife (fig. 8).

It is possible to construct the building as a single loco-shed, or as several loco-sheds together. After removing the accessories from the wall, another wall section or a cross section can be glued to it (fig. 11). When setting it up in this way the cross sections must have the ridge at the end filled in (fig. 9) between the lintels. If you are building a single loco-shed, you must cut down the lintel to the required size.

For the loco-shed you will need 1 x 9100 track section. Slide the tracks through the front doors. Make sure that the tracks are under the clips and that they lay flat on the base. If you wish to illuminate the interior of the loco shed, fit in light leader set 9458 in each loco stall to give the best effect. To feed the current, solder on extra wires (approx. 50 cm long) to the pair of wires from the bulb already included. Glue the light leader with bulb to the roof on the place marked (fig. 14). The wires can then be led out under the loco-shed. Ensure though that they do not interfere with the door closing mechanism.

Assemblage de la remise à locomotives circulaire 9475.

Toutes les pièces sont répertoriées sur une liste indiquant leur numéro et la quantité. Au fur et à mesure de l'avancement de l'assemblage, il faut détacher chaque pièce et éliminer les restes de coulée au moyen d'un couteau fort aiguisé. Il est recommandé d'utiliser de la colle „Uhu-plast“ pour l'assemblage.

Coller les panneaux de garniture dans les murs latéraux, dans les murs de fond et dans les portes (fig. 1 et 2). Engager — **sans la coller** — la plaque de butée 2375-2 dans le cadre mobile 2375-1. Installer le mécanisme de la porte en plaçant d'abord le châssis basculant 2376-2 dans la rainure située devant le mur de fond. Le cadre mobile 2375-1 viendra y prendre appui par ses encoches latérales. Placer les portes dans les gonds inférieurs. Accrocher le cadre 2375-1 à la partie supérieure de chaque porte — **ne pas coller**. Fixer le linteau sans coller les gonds supérieurs des portes. Tout le mécanisme de la porte doit pouvoir se déplacer sans aucune friction (fig. 4).

Coller les vitrages dans les fenêtres et dans les lanterneaux. Placer d'abord le toit intérieur, puis les fenêtres longitudinales ensuite le toit supérieur et couronner le tout par les lanterneaux (fig. 5). Fixer les cheminées, les gouttières et les tuyaux de descente. Coller les étiquettes autocollantes et placer à votre choix les différents accessoires tels que lampes, horloge, téléphones, etc. (fig. 6). Si on désire utiliser la porte de la façade arrière, il faut enlever la plaque de butée 2375-2 correspondante en la retirant du cadre mobile 2375-1 (fig. 7). Il faut aussi découper le rebord du socle 2374 au moyen d'un couteau fort tranchant (fig. 8). La remise peut être agrandie soit voie par unité de 3 voies. Deux solutions sont possibles: la plus simple consiste à coller côte à côte 2 unités 9475. On peut aussi remplacer une des façades latérales par un poutrelage longitudinal supplémentaire qui est joint à chaque boîte de construction (fig. 11). Dans ce dernier cas il faut ajouter une pièce de remplissage dans le poutrelage (fig. 9) à hauteur du linteau des portes (fig. 10). Il est évident que si on n'ajoute qu'une seule voie, il faut tronçonner le linteau. Chaque voie de la remise est composée de 1 x 9100. Les rails doivent être introduits par les portes avant en veillant particulièrement à ce qu'ils glissent sous les ergots de fixation et qu'ils reposent bien à plat.

On peut obtenir un éclairage de la remise en l'équipant de rampes lumineuses 9458. Le meilleur effet est obtenu en plaçant un éclairage au dessus de chaque voie. Il faut souder à chaque ampoule un câble bipolaire d'environ 50 cm. La rampe lumineuse doit être collée aux endroits indiqués, avec les ampoules vers le haut (fig. 14). Les fils sont conduits vers le bas de la remise en veillant à ne pas gêner le fonctionnement des mécanismes des portes.

Montage van locomotief loods 9475. Alle delen worden in de inhoudsopgave met stuknummer en aantal genoemd. Afbreken van de benodigde delen van hun afgietsels, nadat de bouw vordert. Afgietselresten kunnen met een scherp mes worden verwijderd.

Voor de hierna volgende beschreven constructie moet u de bijgesloten „UHU-lijm“ gebruiken. Onderdelen en ruilen aan de zijanten, achterzijden en deuren plakken (fig. 1 en 2). Dwarsverbindingen en zijanten in de grondplaat steken en vastplakken. Achterzijden opplakken, waarbij de achterzijde mit de deur aan de gewenste plaats aangebracht kan worden (fig. 3). Plaat 2375-2 in de drijfstangen 2375-1 steken — **niet plakken**. Deurmechanisme inzetten: allereerst tuimelramen 2376-2 aanbrengen en in de uitsparingen van de achterkant plaatsen. In uitsparingen aan de zijkant van de Slangen 2375-1 steken. Deuren in de bodemplaat steken. Stangen 2375-1 boven in de deur hangen — **niet plakken**.

Aanslag van de deur opplakken. Het draaien van de deur moet door het verschuiven van de deur eenvoudig te bedienen zijn (fig. 4). De ruiten op de bestemde plaatsen aanbrengen. Allereerst de onderste lichtkappen insteken, bovenlichten aanbrengen, dan bovenste lichtkappen vastmaken (fig. 5). Schoorstenen, dakgoten en daklijsten bevestigen. Plakketketten opplakken. Bijbehorende delen, zoals lampen, klok telefoon enz. naar eigen keuze aanbrengen (fig. 6). Is een deurdienst door de achterste poort gewenst dan moet de plaat 2375-2 uit de stangen 2375-1 getrokken worden (fig. 7). Dan met een scherp mes de sokkellijst aan de grondplaat 2374, uitsnijden (fig. 8).

Er kunnen ook enkele lokstanden of meerdere lokloods aan elkaar gebouwd worden. Daarvoor zijn zij of na verwijdering van de bijbehorende delen met de zijkanten aan elkaar te plakken of er wordt een dwarsverbinding ingezet, die bij elke verpakking bijgesloten wordt (fig. 11). Bij deze montagewijze moet het vulstuk aan de dwarsverbinding, (fig. 9), tussen de deuraanslagen ingezet worden (fig. 10). Bij het inbouwen van de aparte loods is de aanslag overeenkomstig te verlengen.

Per lokstand worden 1 x 9100 rail gebruikt. Rails moeten door de vporste deuren aangebracht worden. Erop leiten, dat de rails onder de railklemmen glijden en goed aansliggen. Om de lokloods gelijkmatig te verlichten kan men de lichtset 9458 inbouwen. Het beste resultaat wordt verkregen indien men boven elke lokplaats een lichtgeleider monteert. Voor de stroomtoevoer kan men het beste gebruik maken van een stuk tweelingdraad van ca. 50 cm lengte. Deze tweelingdraad dient verbonden te worden met de meegeleverde gloeilampjes. Daarna kan de lichtgeleider met de lampjes naar boven aan de dakplaten gelijmd worden (fig. 14). De aansluitdraden binnen in de lokloods naar onderen wegwerken. Men dient erop te letten dat daarbij het deurmechanisme niet gehinderd wordt.

Bygganvisning till lokstall 9475. Alla delar är angivna i innehållsforleknigen med delnummer och antal. Bryt av de erforderliga delarna från deras göt allteftersom bygget framskrider. Avlägsna gjutrestar med en skarp kniv. Använd det bifogade limmet „UHU-plast“ för att sätta ihop byggsatsen. Klistra plattor och glasrutor på sidoväggarna, bakväggarna och portarna (fig. 1 och 2).

Sticka i tvärbalkar och sidovägg i grundplattan och limma fast. Klistra fast bakväggarna, varvid bakväggen med port kan sättas på önskad plats (fig. 3). Stick in takplattan 2375-2 i tågslängerna 2375-1 — **limma inte**. Sätt fast dörrmekanismen: För första in vippramen 2376-2 och sätt denna i spårsliden framför bakväggen. Stick in tågslängerna 2375-1 i spårsliden vid sidorna. Sätt portarna i bottensplattan. Häng i tågslängerna 2375-1 upp till på dörrarna — **limma inte**. Klistra fast portens översycke. Portmekanismen måste gå lätt (fig. 4). Limma fast fönsterglasen i övre takfönster och takfönster. Sätt först upp de nedre takplattorna, sätt fast de övre takfönstren, montera sedan de övre takplattorna. Limma fast takfönstren (fig. 5). Fäst skorstenar, takrännor och taklister. Sätt på etiketter. Sätt fasz tillbehör som lampor, klocka, telefonhytt o.s.v. efter eget val (fig. 6).

Önskas genomfart av bakre dörren, måste kantplattan 2375-2 dras ur tågslängerna 2375-1 (fig. 7). Skär sedan ut sockelstilen på grundplattan 2374 med en skarp kniv (fig. 8). Två eller flera lokstallar kan också byggas ihop. För detta tar du antingen först bort tillbehören på sidoväggarna och limmar fast dessa, eller monterar du en balk som medföljer varje förpackning (fig. 11). När du använder detta sätt måste plattan vid balken, (fig. 9), sättas fast mellan portöverdelarna (fig. 10). När du bygger till ett lokstall avkortas portöverdelen med motsvarande längd. Per lokstall behövs 1 x 9100 skenor. Skjut in skenor genom främre porten. Se till att skenor glider under stopplåmmorna och ligger erobt.

I lokstallet kan du ordna symmetrisk belysning genom att bygga in ljusledarlösningen 9458 och du får bästa resultatet med en ljusledare till varje lokplats. Som strömtillförsel använder du en cirka 50 cm lång dubbelkabel, som lödas till glödlampen. Ljusledaren med glödlampa fäster du på markerat ställe på takplattan med lite lim (fig. 14). Anslutningskabeln drages inuti lokstallet nedtill. Se till att dörrmekanismen ej hindras.

Scatola di montaggio del deposito locomotive 9475. Tutte le parti componenti tale rimessa sono riportate in una distinta con proprio numero e quantitativo. Strappare dal foglio plastificato le parti in proposito necessarie secondo le istruzioni, sbavandole con un buon temperino. Per la loro messa assieme usare il collante „UHU-plast“ fornito con la scatola.

Incollare i pannelli di riempimento e i vetri alle pareti di tamponamento, a quelle di fondo e alle porte (fig. 1 e 2). Sistemare ad incastro nervature e pareti di tamponamento e incollare. Incollare le pareti di fondo, sistemando a piacere quella con porta (fig. 3). Sistemare ad incastro nella intelaiatura 2375-1 il fondo di arresto 2375-2, **non incollare**. Montare il meccanismo di guida di porta: per prima cosa introdurre i paletti mobili di sostegno 2376-2, sistemandoli nei listelli di guida davanti alla porta della parete di fondo e a fianco dell'intelaiatura 2375-1. Sistemare le porte sul basamento, mettendo sopra alle stesse l'intelaiatura 2375-1, **non incollare**, incollare la traversa superiore delle porte. Il meccanismo di guida spostandolo, deve muoversi con facilità (fig. 4).

Incollare i vetri ai lucernari e alla finestratina. Per prima cosa sistemare i pannelli inferiori di copertura e la finestratina, montando poi i pannelli superiori di porta, incollando i lucernari (fig. 5). Fissare i comignoli, il pluviale e le grondaie: attaccare le etichette. Sistemare a piacere gli accessori, per esempio: lampade, orologio, telefono, eccetera (fig. 6). Nel caso si rendesse necessario un passaggio nella porta posteriore, occorre spostare il fondo di arresto 2375-2 della intelaiatura 2375-1 (fig. 7), tagliando poi parte della bordatura dello zoccolo (fig. 8).

E' pure possibile realizzare sia rimesse singole che più rimesse affiancate. In questo caso bisogna o incollare l'una all'altra le pareti di tamponamento, dopo averne staccati gli accessori, oppure introdurre una nervatura fornita in più in ogni confezione (fig. 11). Con tale sistema di montaggio occorre aggiungere un pannello di riempimento alla nervatura (fig. 9), tra la traversa superiore della porta (fig. 10). Realizzando rimesse per una sola locomotiva, occorre accorciare la traversa superiore delle porte. Per ogni posto nel deposito locomotive, sono necessari 1 binari 9100, sistemandoli con molta cura davanti alle porte.

Si ottiene una uniforme illuminazione della rimessa con l'installazione del corredo 9458, per una migliore illuminazione, installare un dispositivo di illuminazione per ogni posto locomotiva. Per la corrente occorre saldare il filo doppio della lampadina con un filo della lunghezza adeguata (ca. 50 cm). Incollare gli elementi, con lampadina indirizzata verso l'alto del tetto, nei punti segnati dalle piastre di supporto del tetto (fig. 14). Estrarre dal basso i fili di allacciamento presenti all'interno della rimessa. Fare attenzione a non ostacolare il meccanismo della porta.

CE GEBR. FLEISCHMANN GMBH & CO. KG D-91560 Heilsbronn, Gernany www.fleischmann.de

21/9475-0101